

Zwischenposition

für MD12/180

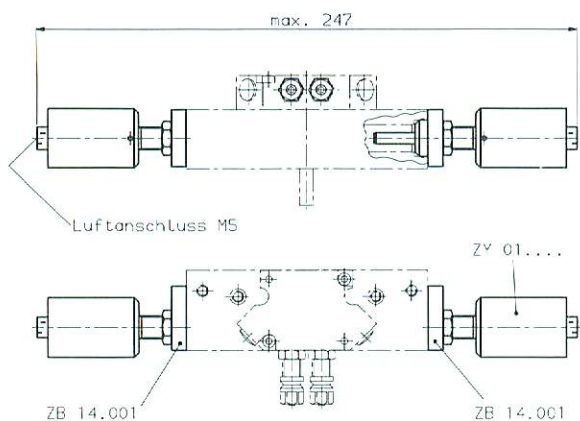

Bestell-Nr.
Zylinder ZY 01....
Deckel ZB 14.001

Zwischenposition

für MD12D/180H und ZD12D/180

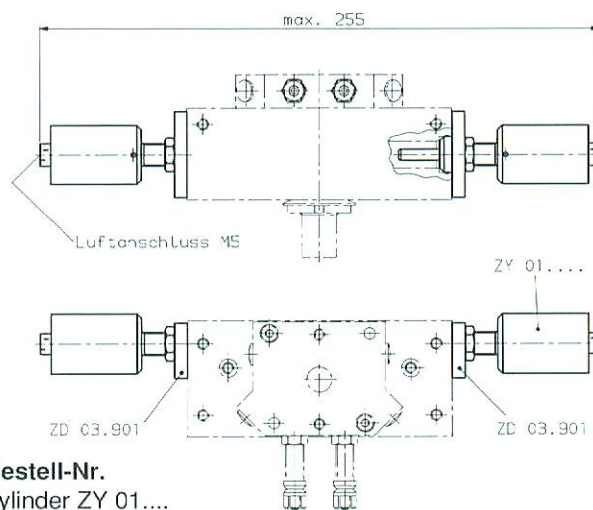

Bestell-Nr.
Zylinder ZY 01....
Deckel ZD 03.901

Zwischenposition

für MD12/180H und ZD12/180

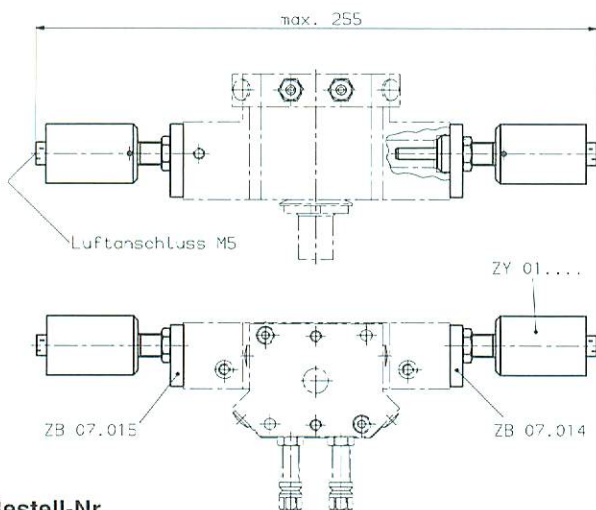

Bestell-Nr.
Zylinder ZY 01....
Deckel ZB 07.014
Deckel ZB 07.015

Zwischenposition

Einstellmöglichkeiten

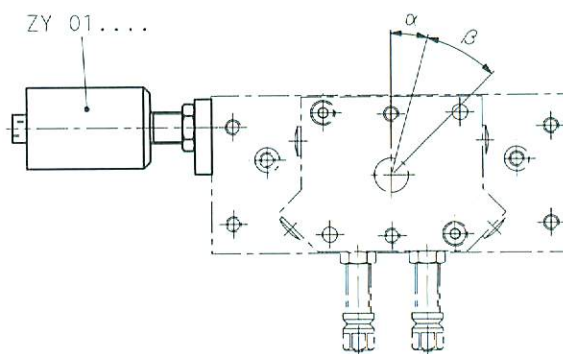

Abmessungen für α und β siehe
Tabelle von Zylinder ZY

Zylinder ZY

Technische Daten:

- Hubrückstellung muss mechanisch erfolgen (Drehantriebskolben)
- Arbeitsmedium Druckluft
- Arbeitsdruck 3-8 bar
- Luftanschluss M5

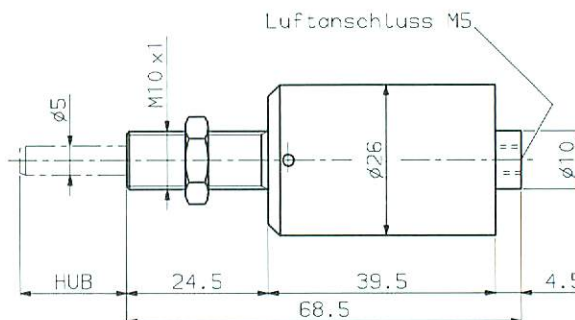

Typ	Hub	α	β	Kolbenkraft bei 5 bar	Luftverbrauch je Hub bei 5 bar	Gewicht	Bestell Nr.
ZY 01.000	18.5	0°	0-30°	118 N	0.035 NL	0.05 kg	ZY 01.000
ZY 02.000	15.5	15°	0-30°	118 N	0.029 NL	0.05 kg	ZY 02.000
ZY 03.000	12.5	30°	0-30°	118 N	0.024 NL	0.05 kg	ZY 03.000
ZY 04.000	9.5	45°	0-30°	118 N	0.018 NL	0.05 kg	ZY 04.000
ZY 05.000	6.5	60°	0-30°	118 N	0.012 NL	0.05 kg	ZY 05.000