

Ölbremse mit Anschlag und Quittierung OQ

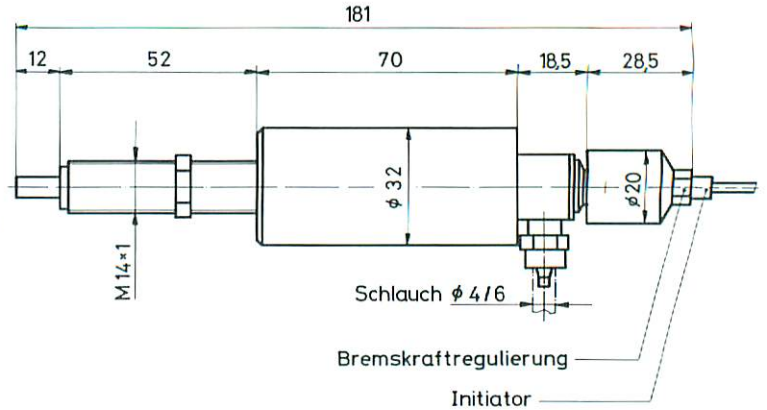
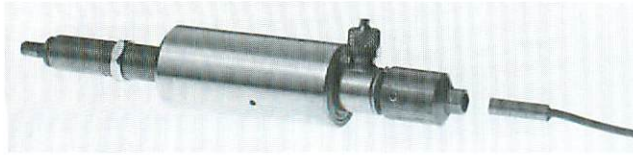

Typ	Aufprallkraft KE/s in N	Aufnahme KE in Nm	Doppelhub pro Min.	Max. Leistung in Watt	Gewicht
OQ12/20	140 - 6000	1.5 - 70	240	120 - 210	0.52kg

Bestell-Nr.

- OQ12/20 ohne Kompensationsbehälter KOB50
- OQ12/20A mit Kompensationsbehälter KOB50

Hinweis: Sensor (1Stk.) gehört nicht zum Lieferumfang und muss separat bestellt werden.

- Sensor: Bestell-Nr.** IR-065-AX-U20 (NAMUR)
 IR-065-NS-U2L (NPN)
 IR-065-PS-U2L (PNP)

Weitere Sensoren und Kabel (Steckbar) sind im Katalog Elektronik-Sensoren aufgeführt.

Technische Daten:

- Bremskraft entspricht min. OB15/10K max. OB12/20 (Diagramm Katalogblatt 5.002)
- Ölbremse dient gleichzeitig als Anschlag
- Endlage kontrollierbar mit Initiator
- Bremskraft einstellbar ohne Anschlagverstellung
- Externes Ölreservoir mit Kompensationsbehälter KOB50, (Katalogblatt 5.001)

Geschwindigkeitswegregler GR

für lineare Bewegungen

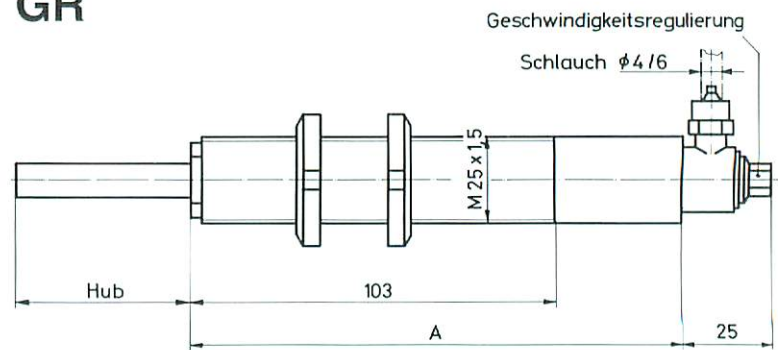

Typ	Hub	A	min. Betätigungskraft	V min. bei einer Betätigungskraft von 700 N	V max. bei einer Betätigungskraft von 700 N	Rückholzeit	Gewicht	Bestell-Nr.
GR 50	50	140	177 N	0,01 m/s	0,14 m/s	0,35 s	0,5 kg	GR 50
GR 100	100	190	177 N	0,01 m/s	0,14 m/s	0,7 s	0,7 kg	GR 100

Kompensationsbehälter im Lieferumfang enthalten

Technische Angaben:

- Funktion: pneumohydraulisch
- gleichmässige, stufenlos regelbare Vorschubgeschwindigkeit
- Geschwindigkeit einstellbar ohne Anschlagverstellung
- einfache Anbaumöglichkeit dank kompakter Bauweise
- Der Geschwindigkeitsregler dient gleichzeitig als Endanschlag
- Der Kompensationsbehälter dient als Ölreservoir und kann separat vom Regler an einem geeigneten Ort montiert sein.